

Экспликация помещений квартир

Номер помещения	Наименование	Площадь, м ²	Кат. помещения
1	Общая комната с зоной кухни	17.55	
2	Спальня	209.91	
3	Кухня	159.68	
4	Ванная	40.06	
5	Санузел с душевой	18.14	
6	Прихожая	70.71	
7	Постирочная	7.34	
8	Лоджия	20.84	
Итого		544.23	

Экспликация общедомовых помещений

Номер помещения	Наименование	Площадь, м ²	Кат. помещения
10	Межквартирный коридор	59.41	
11	Лестничная клетка	25.95	
Итого		85.36	

Примечание.
 1. В квартирах все воздуховоды выполнены из стали оцинкованной ГОСТ 14918-2020.
 2. Все воздуховоды, проложенные в межквартирном коридоре до квартиры выполнены диаметром 160 мм из стали оцинкованной ГОСТ 14918-2020 (класс герметичности "В") с нанесением огнезащитного покрытия EI 30.
 3. На каждом ответвлении от стояка системы вентиляции систем В1, В2 к квартире (в межквартирном коридоре) установлены:
 - регулятор постоянного расхода RDR-160/100-180;
 - шумоглушитель ГТК-160-600-ОЦ-Р-Р.
 4. Для перетока воздуха из постирочной в санузел установлены решетки вентиляционные регулируемые PP200x100(h) мм.

13

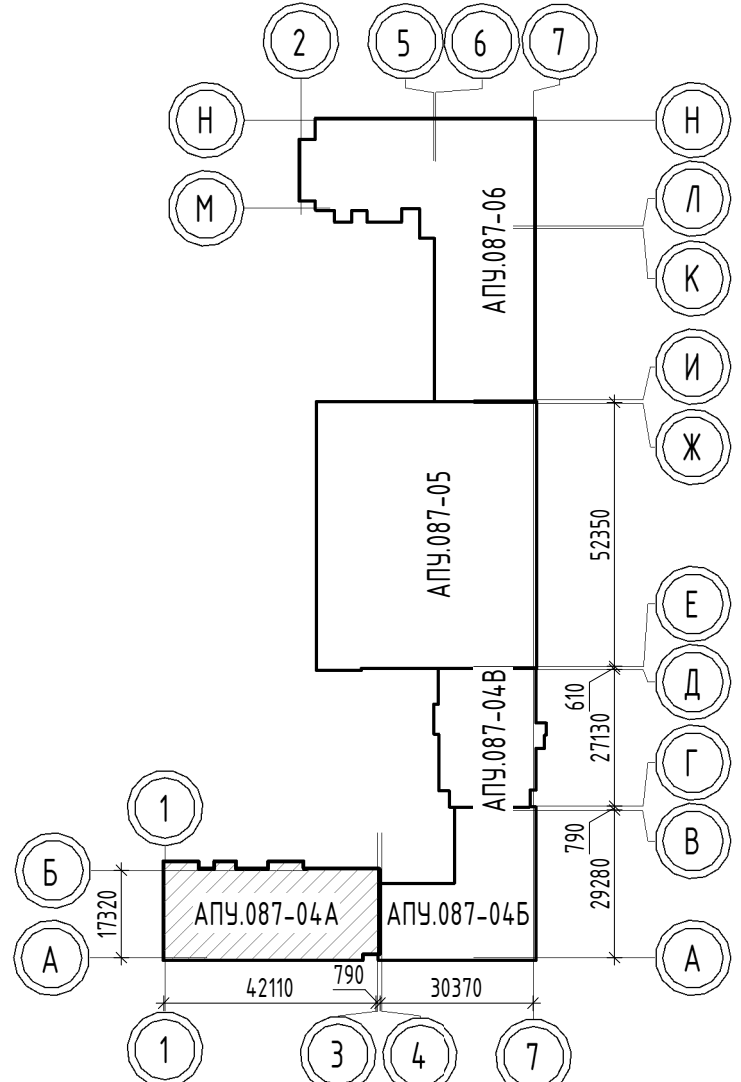

АПУ.087-04А-0В

Жилые дома со встроенными помещениями общественного назначения, многоуровневой автостоянкой и встроенной трансформаторной подстанцией в квартале улиц Палужная - Зямкина - Дачниковская - Краснопольцев в Орфоникиевском районе г. Екатеринбург. 2 очередь строительства.					
1	3	Зак.	57-22	02.22	
Изм.	Кол.ч.	Лист	№ док.	Подп.	Дата
Разраб.	Рогожина	Пашаева	12.21		
Проверил	Пашаева	Пашаева	12.21		
Нач. отдела	Пашаева		12.21		
Н. контр.	Ташлыков		12.21		
8-этажная жилая блок-секция №4А					
План 3, 4, 5, 6 этажей. Вентиляция					
АО "Корпорация "Атомстройкомплекс"					